



APERÇU

Rouleau Automatique ICON™
Distributrice d'essuie-mains
| Montage en surface

Dimensions (LxHxP)	Quantité/caisse
12.41" x 16.53" x 10.19" 31.5cm x 42cm, 25.88cm	1x

Garantie à vie t ✓

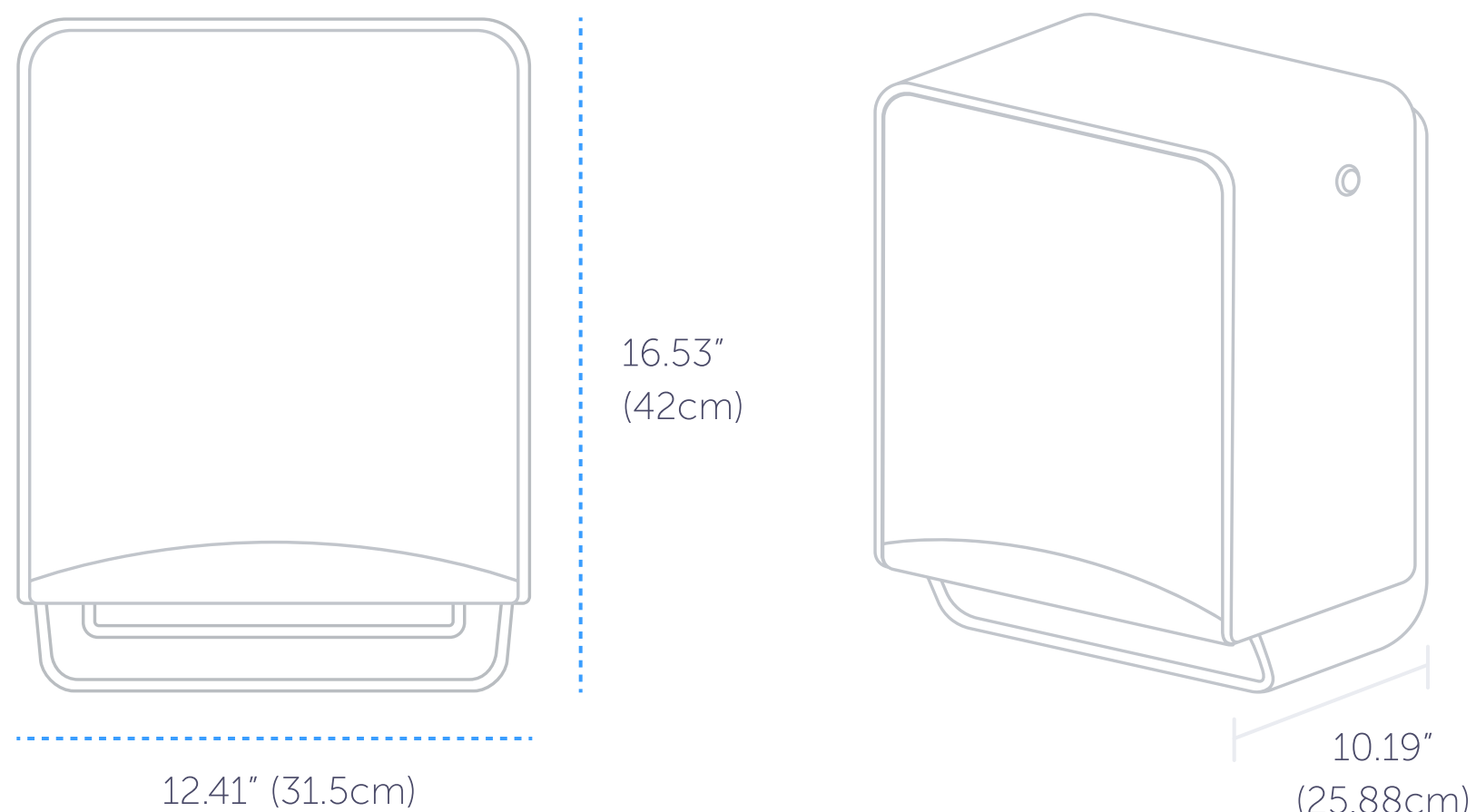

CARACTÉRISTIQUES TECHNIQUES

La hauteur de montage suggérée est de 48 po (122 cm) du plancher ou de 12 po (30,5 cm) au-dessus du comptoir.

Espace requis

Espace plat de 16,53 po (42 cm) x 12,41 po (31,5 cm), 2,75 po (7 cm) de chaque côté.

Lorsqu'elle est correctement installée et utilisée avec le produit assorti, cette distributrice respecte la norme 28 CFR partie 36 de l'ADA. Les règles locales peuvent varier.

Certifié par l'ADA* ✓

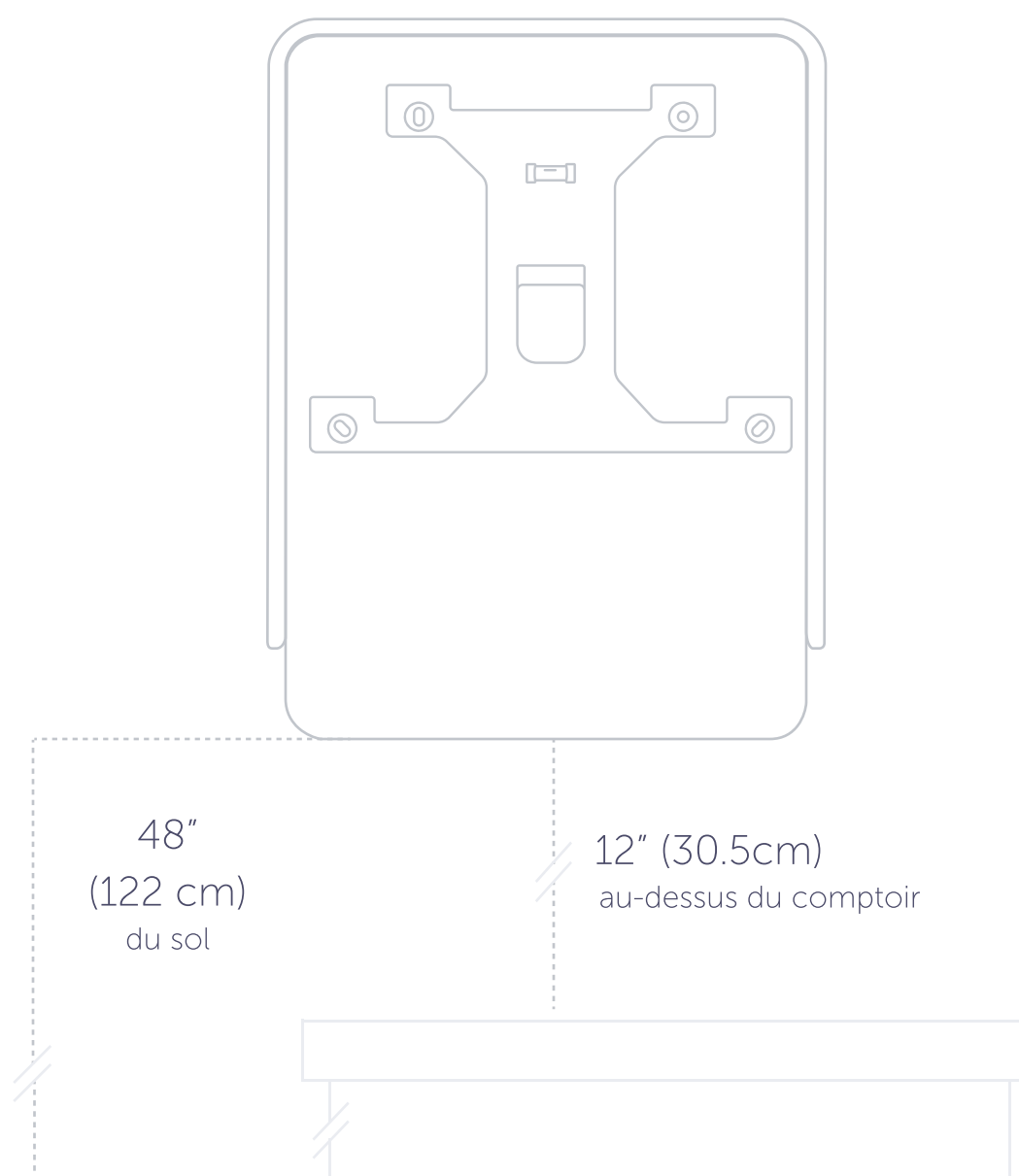

CODES DE PRODUITS DE LA DISTRIBUTRICE

- Mosaïque Noire (58720)
- Mosaïque Argentée (53691)
- Mosaïque Blanche (58710)
- Grain De Bois ébène (58750)
- Fleur De Cerisier (58730)
- Marbre Chaleureux (58740)

Pour créer et passer une commande personnalisée de plaques de revêtement, veuillez suivre ce [lien](#).

CARACTÉRISTIQUES DU PRODUIT

- La détection précise des deux capteurs brevetés offre une utilisation facile en un simple mouvement.
- Avec son fonctionnement presque silencieux, la distributrice d'essuie-main ICON™ est 85 % plus discrète que celle du principal concurrent.¹
- Les DEL indiquent si une distributrice nécessite une intervention, donc elles minimisent les points de contact et améliorent l'expérience.
- Performance sans bourrage éprouvée à 99,99 % pour garantir que les essuie-mains sortent lorsqu'ils sont nécessaires.
- La capacité de transfert de rouleau vous permet de recharger la distributrice avant que le rouleau soit vide, ce qui simplifie l'entretien.
- Batteries longue durée, un seul ensemble de batteries peut offrir plus de 150 000 distributions.²
- Multiples options d'entrée avec ou sans clé, et choix de l'emplacement du verrou à gauche ou à droite pour faciliter l'accès.
- Les charnières antivibratoires de pointe facilitent les changements, avec une manipulation fluide d'une seule main.
- Le système à code couleur simplifie l'entretien et minimise les points de contact, pour un remplacement plus hygiénique des essuie-mains.
- Trois longueurs possibles et capteurs à deux réglages de sensibilité.