

Faceplate Replacement

Remplacement de la plaque frontale

1. Remove the sliding door from the dispenser cover by sliding it to the center and pulling down on it shown here. Locate the sliding track feature under the faceplate that the top tab feature of the sliding door slides along. Release the tab feature on the door by pulling down on the sliding door, flexing it free from the track.

Retirer le panneau coulissant du couvercle du distributeur en l'amenant vers le centre et en l'abaissant tel qu'illustré ici. Repérer la glissière sous la plaque frontale sur laquelle coulisse la languette supérieure du panneau coulissant. Libérer la languette du panneau coulissant en tirant vers le bas pour le dégager de la glissière.

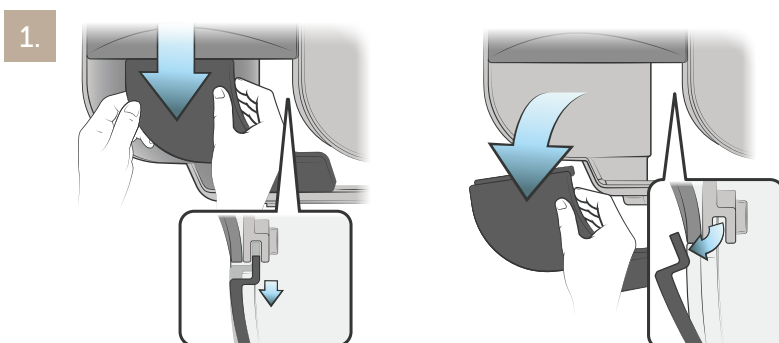

2. To unlock the dispenser, insert key into lock and rotate the key one quarter turn. Gently pull the cover forward.

Pour déverrouiller le distributeur, insérer la clé dans le verrou et faire tourner d'un quart de tour vers le mur. Tirer doucement le couvercle vers l'avant.

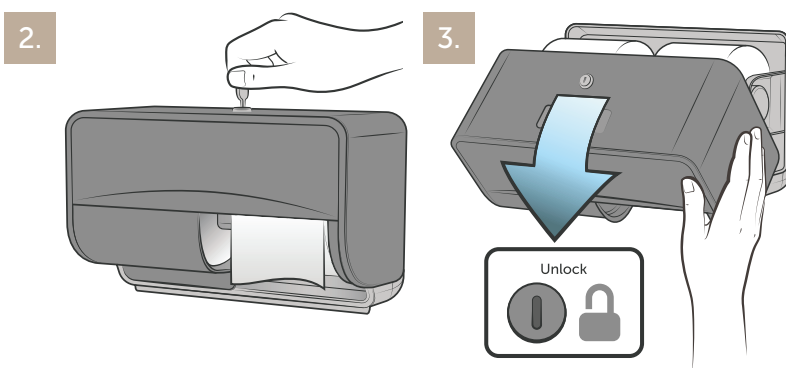

3. The key may be removed at this point. The cover will automatically open, do not force.

Retire la clé. Le couvercle s'ouvrira automatiquement, ne pas forcer.

4. If there are screws securing the faceplate to the dispenser cover, remove them and dispose of them properly.

S'il y a des vis maintenant la plaque frontale du couvercle du distributeur, enlevez-les et éliminez-les correctement.

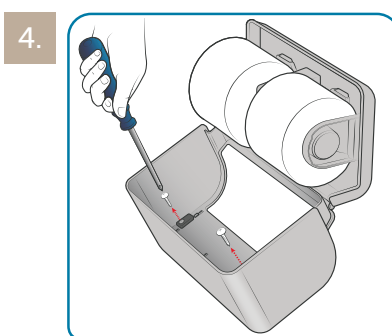

5. Locate the locking features on the faceplate on the inside cover. Release the faceplate by lifting on the release lever (red) and pushing up on the push tab (blue). Brace the underside of the faceplate. Brace the underside of the faceplate.

Repérer les points de verrouillage de la plaque frontale à l'intérieur du couvercle. Dégager la plaque frontale en soulevant le levier de dégagement (rouge) et en appuyant sur la languette poussoir (bleue). Prendre la plaque frontale par le dessous.

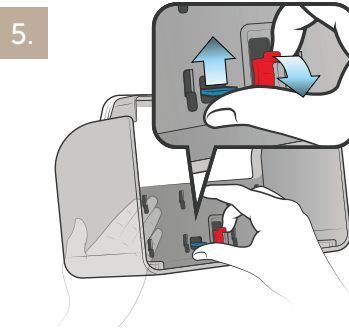

6. After the faceplate is released, remove it by taking it out from under the cover. Make sure to brace the underside of the faceplate so it doesn't fall to the floor once released.

Une fois la plaque frontale relâchée, retirez-la en la retirant depuis le dessous du couvercle. Veiller à maintenir le dessous de la plaque frontale pour qu'elle ne tombe pas par terre une fois délogée.

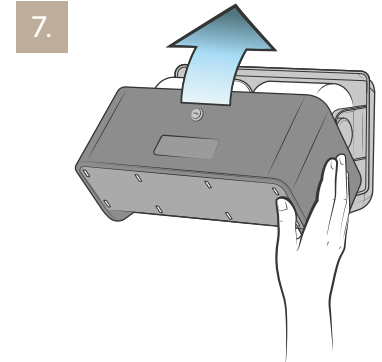
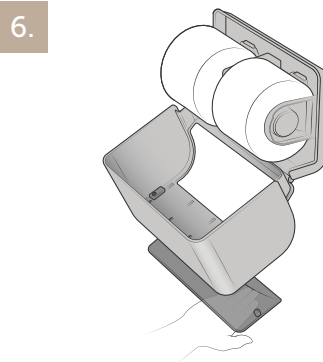

7. Close the cover completely and make sure it locks shut.

Rabattre totalement le couvercle et vérifier qu'il est bien verrouillé.

8. Align the locking features on the new faceplate (red) to the corresponding slots on the dispenser front face (blue). Push the new faceplate up against the dispenser and slide it up to slot it into the locking features.

Alignez les points de verrouillage sur la nouvelle plaque frontale (rouge) sur les encoches correspondantes de la face avant du distributeur (bleu). Appuyez la nouvelle plaque frontale contre le distributeur et faites-la glisser pour l'insérer dans les points de fixation.

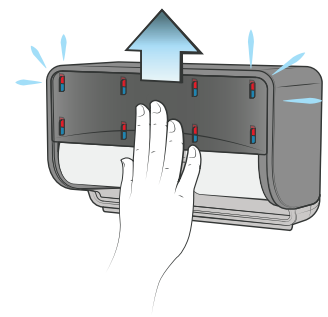
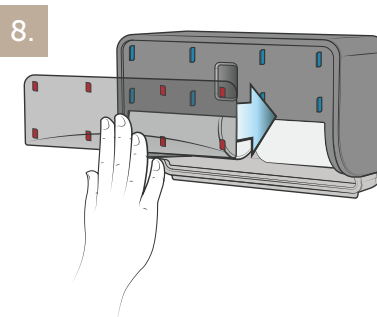

9. Replace the sliding door by inserting the bottom tab of the sliding door into the sliding track feature near the dispenser hinge. Once the bottom tab of the sliding door is inserted in the track, using both hands, flex the cover until the top tab feature of the sliding door fits underneath the sliding track feature under the faceplate.

Remettre en place le panneau coulissant en insérant la languette inférieure du panneau coulissant dans la glissière près de la charnière du distributeur. Une fois que la languette inférieure du panneau coulissant est insérée dans la glissière, à l'aide des deux mains, faire fléchir le couvercle jusqu'à ce que la languette supérieure du panneau coulissant s'insère dans la glissière sous la plaque frontale.

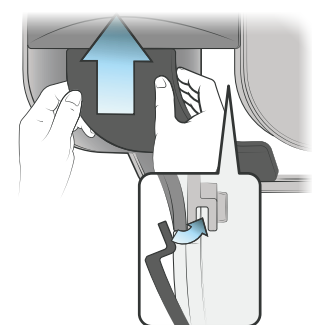
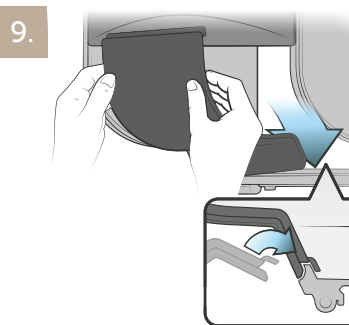

*** For additional faceplates, contact your sales representative.
* Pour des plaques frontales supplémentaires, contactez votre préposé ventes.**



Legal/ Juridique

©/™ Trademarks of Kimberly-Clark Worldwide, Inc. or its affiliates. © KCWW
 ©/™ Marques de commerce de Kimberly-Clark Worldwide, Inc. ou de ses filiales. © KCWW
 Parts made in Mexico and China, Assembled in Mexico / Pièces fabriquées au Mexique et en Chine, et assemblées au Mexique / Partes hechas en México y China, armado en México / Telle hergestellt in Mexiko und China, montiert in Mexiko / Peças produzidas no México e na China, montagem no México / 部件在墨西哥和中国制造, 在墨西哥组装
 Distributed in the U.S. by Kimberly-Clark Global Sales, LLC, Roswell, GA 30076-2199
 Distributed in Canada by Kimberly-Clark Inc., Mississauga, Ontario L5B 3Y5
 Kimberly-Clark Europe Limited, Walton Oaks, Dorking Road, Tadworth, Surrey, KT20 7NS, UK
 www.kcprofessional.co.uk +44 (0) 1737 736000

Kimberly-Clark B.V., Copernicuslaan 35, 6716 BM Ede, Netherlands
 Distributed in Australia by Kimberly-Clark Australia Pty. Ltd, Level 4, 100 Arthur Street, North Sydney, NSW 2060
 Tel: 1800 647 994 www.kcprofessional.com.au
 Distributed in New Zealand by Kimberly-Clark New Zealand, Level 2, 123 Carlton Gore Road, Newmarket, Auckland 1023, New Zealand Tel: 0800 447 814 www.kcprofessional.com.nz
 中国责任单位: 金佰利(中国)有限公司 上海市黄浦区淡水路299号12楼 200025 咨询电话: 400 6517 268
 www.kcprofessional.com.cn
 Distributed in Singapore by Kimberly-Clark Singapore Pte. Ltd, 81 Tuas South Avenue 8, Singapore 637558.
 Tel: 1 800 562 5275 www.kcprofessional.com.sg